



Das Vorarlberger Wanderwegekonzept ist 1995 von der Vorarlberger Landesregierung beschlossen worden. Dieses Rahmenkonzept beinhaltet einheitliche Vorgaben für die Kategorisierung, Beschilderung und Markierung von Wanderwegen.



Die Markierungssignale und Richtungsweiser zur Orientierung auf den Wegen sind einheitlich. An den Hauptausgangspunkten befinden sich Orientierungstafeln, welche einen Überblick über das Wegenetz in der Region geben.

-  Spazier- und Wanderweg – leicht begehbar
-  Bergwanderweg – bergtaugliche Schuhe mit griffiger Sohle empfohlen
-  Alpiner Steig – Bergerfahrung, Trittsicherheit, Schwindelfreiheit erforderlich

INHALTSVERZEICHNIS

NORMEN FÜR WEGWEISERTAFELN	Beschreibung 3 / 4 / 5
	Stückliste 6 / 7 / 8 / 9 / 10 / 11 / 12 / 13
NORMEN FÜR RICHTUNGSWEISER	Beschreibung 14
	Stückliste 15 / 16 / 17 / 18
NORMEN FÜR ZUSATZTAFELN	Beschreibung 19
	Stückliste 20 / 21 / 22
NORMEN FÜR MARKIERUNGSFOLIEN UND SONSTIGE FOLIEN	Beschreibung 23
	Stückliste 24 / 25 / 26 / 27
IMPRESSUM 28

NORMEN FÜR WEGWEISERTAFELN

FORM DER TAFEL	Fahnenwegweiser mit rechtwinkliger Pfeilspitze, Ausführung der Kanten gefräst und entgratet sowie leicht entschärfte Pfeilspitze
MATERIAL UND GRUNDBEHANDLUNG	Hartaluminium, eloxiert, matt Materialstärke 5 mm
EIN- UND DOPPELARMIGE WEGWEISERTAFELN MIT EINSEITIGER ODER DOPPELSEITIGER BESCHRIFTUNG	Für jeden Wegweiser liegt ein Standortblatt mit allen nötigen Angaben vor. Es gibt für jede Tafel mit den Ziffern 1 oder 2 an, ob sie ein- oder doppelarmig zugeschnitten sein soll und ein- oder doppelseitig zu bedrucken ist. Die Pfeilrichtung auf dem Standortblatt bezieht sich immer auf die Vorderseite.
BESCHRIFTUNGSVORLAGE	Für jeden Wegweiser sind sämtliche Textangaben dem Wegweiser-Standortblatt zu entnehmen. Alle Standortblätter: www.vorarlberg.at/wegweiser
HERSTELLUNGSVERFAHREN	Je nach Einsatzbereich kommen verschiedene Herstellungsverfahren in Frage. Der Großteil der Schilder wird im Verfahren „ Alpinneu “ gefertigt: Grundmaterial aus eloxalfähigem Aluminium mit farbloser Eloxalschicht / beidseitig eloxiert – mit einer Stärke von ca. 20 µm. Die Beschriftung der Tafeln sowie der Druck der Pfeilspitzen erfolgt in Siebdruck mit Zwei-Komponenten-Lack. Die Nachbehandlung erfolgt allseitig mittels einer wetterfesten transparenten <u>Klarpulverbeschichtung:</u> <u>Hochwertiges Außenpulver auf Basis Polyester mit einer Stärke von ca. 60 µm. Trocknungsdauer nach Siebdruck vor Aufbringung der Klarpulverbeschichtung ca. 6 Tage. Die Pulverbeschichtung wird bei ca. 180 – 200 Grad Celsius eingebrannt.</u>
SCHRIFTFARBE	Schwarz Hohe Anforderungen an die Farbechtheit sowie an die UV-Beständigkeit
SCHRIFTART	Ziele, Standortangabe und Wegweiserkennziffern: <i>Univers 55</i> Gehzeiten und sonstige Angaben: <i>Univers 55 kursiv</i> Bruchzahlen: <i>Univers 75 kursiv</i>

NORMEN FÜR WEGWEISERTAFELN

SCHRIFTGRÖßEN	<p>Ziele: 17 mm Standort- und Höhenangabe: 12 mm Wegweiserkennziffern (VWW + Kennziffern): 4 mm Kursivbeschriftung (Gehzeiten u. sonst. Angaben): 15 mm Bruchzahlen bei Zeitangaben ($\frac{1}{4}$, $\frac{1}{2}$, $\frac{3}{4}$) in <i>Univers 75</i> (Gesamtgröße 15 mm, Einzelgröße der Zahlen 6,7 mm, Abstand siehe Musterblatt).</p>															
ROUTENTRENNUNGSLINIE	<p>In der Mitte zwischen den Zielangaben lt. Vorlage: 0,5 mm durchgehend vom linken bis zum rechten Beschriftungsrand (bei Zeitangaben 290 mm, ohne Zeitangaben 220 mm)</p>															
BESCHRIFTUNGSRAND	<p>Randliche Mindestabstände für die Beschriftung:</p> <ul style="list-style-type: none"> - zur Bohrungsmitte für die Verschraubung: 75 mm - zum Innenrand der Markierungsfolie: 25 mm - zum oberen Tafelrand: 17 mm - zum unteren Tafelrand: 19 mm <p>Die Wegweiserkennziffern werden auf der Vorderseite jeder Tafel links (VWW) und rechts (Standortnummer) in 15 mm Abstand ab der Mitte der unteren Verschraubungsbohrung aufgedruckt.</p>															
ZEILENABSTAND	<p>Bei 120 mm einheitlicher Tafelbreite jeweils 1 bis 3 Zeilen mit 14 mm Zeilenabstand, zentriert zwischen oberem und unterem Tafelrand.</p>															
SCHREIBWEISE DER GEHZEITEN	<p>Aufgrund der unterschiedlichen Wortlängen der Abkürzungen „Min.“ / „Std.“ erfolgt bei den Gehzeiten die Eingabe der Zahlenangaben und der Abkürzungen „Std.“ / „Min.“ in zwei separaten Spalten, jeweils rechtsbündig (2 Tabulatoren).</p>															
STANDORT- UND HÖHENANGABE	<p>Jeweils nur auf einer Tafel pro Wegweiserstandort (Angabe auf dem Standortblatt), zentriert zwischen den Verschraubungsbohrungen; bei doppelseitiger Beschriftung aber immer nur auf der Vorderseite.</p>															
MARKIERUNGSFARBEN	<p>Auf jeder Tafel an der Pfeilspitze in vier verschiedenen Ausführungen:</p> <table border="1" data-bbox="646 1821 1377 2007"> <thead> <tr> <th>Angabe Standortblatt:</th> <th>Markierungsfarben:</th> <th>RAL. Nr.</th> </tr> </thead> <tbody> <tr> <td>GW</td> <td>gelb-weiß</td> <td>gelb: 1004</td> </tr> <tr> <td>WRW</td> <td>weiß-rot-weiß</td> <td>rot: 3000</td> </tr> <tr> <td>GW/RW</td> <td>gelb-weiß-rot-weiß</td> <td></td> </tr> <tr> <td>WBW</td> <td>weiß-blau-weiß</td> <td>blau: 5015</td> </tr> </tbody> </table>	Angabe Standortblatt:	Markierungsfarben:	RAL. Nr.	GW	gelb-weiß	gelb: 1004	WRW	weiß-rot-weiß	rot: 3000	GW/RW	gelb-weiß-rot-weiß		WBW	weiß-blau-weiß	blau: 5015
Angabe Standortblatt:	Markierungsfarben:	RAL. Nr.														
GW	gelb-weiß	gelb: 1004														
WRW	weiß-rot-weiß	rot: 3000														
GW/RW	gelb-weiß-rot-weiß															
WBW	weiß-blau-weiß	blau: 5015														

NORMEN FÜR WEGWEISERTAFELN

PIKTOGRAMME	<p>Zur Kennzeichnung von Weitwanderwegen werden auf einzelne Wegweisertafeln mehrfarbige Piktogramme aufgedruckt. Aus Auswertungsgründen werden diese Piktogramme auf den Standortblättern mit folgenden Abkürzungen angeführt:</p> <table><tr><td># J</td><td>Jakobsweg</td></tr><tr><td># V</td><td>Via Alpina</td></tr></table>	# J	Jakobsweg	# V	Via Alpina
# J	Jakobsweg				
# V	Via Alpina				
AUSFÜHRUNGSVARIANTE	<p>Alpin-Sonderanfertigung (S): Für Extremstandorte mit besonderen Schneeeverhältnissen: Die Befestigungsbohrungen werden zentral positioniert. Eine doppelseitige Beschriftung ist nicht möglich. Auf Grund der zentralen Verschraubung wird die Beschriftung in der Regel ein- oder zweizeilig ausgeführt. Für den Standortaufdruck ist eine separate Tafel (120x120x5 mm mit 2 Bohrlöchern) vorgesehen.</p>				
HERSTELLER UND HERSTELLUNGSJAHR	<p>An der Befestigungsstelle der Schilder (im montierten Zustand nicht sichtbar) befindet sich ein Aufdruck, ein Aufkleber oder eine Stanzung mit Angaben zum Hersteller (Herstellerkürzel) und zum Herstellungsjahr (z.B. XY 02/2022).</p>				
GARANTIE	<p>Bei allen Wanderwegeschildern und Folien werden von den Herstellern <u>möglichst langfristige Garantiezusagen</u> auf UV- und Formbeständigkeit (Haltbarkeit der Aufschriften, der Klarpulverbeschichtung und der Klebefolien) sowie auf Farbechtheit erwartet. Nicht in der Garantie enthalten sind Beschädigungen auf Grund von mechanischen Einflüssen. Für die Rückverfolgung des Herstellungszeitpunktes und des Herstellers ist an der Befestigungsstelle jeder Tafel (im montierten Zustand nicht sichtbar) ein Aufkleber oder eine Stanzung mit entsprechenden Angaben vorgesehen.</p>				

WERKSTÜCK

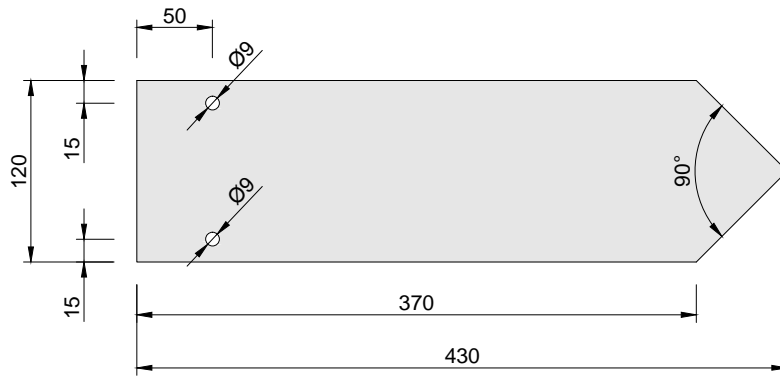

BESCHRIFTUNG DREIZEILIG

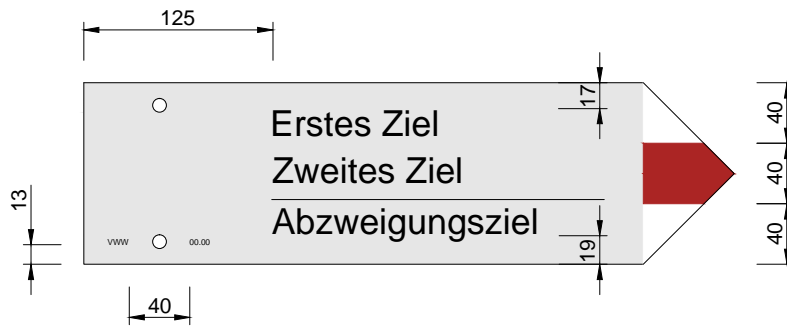

BESCHRIFTUNG EIN- UND ZWEIZEILIG

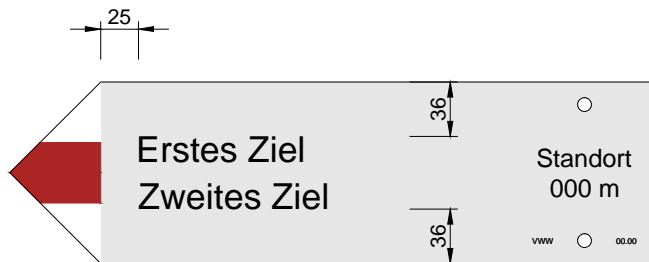

BEISPIELE AUS DER PRAXIS

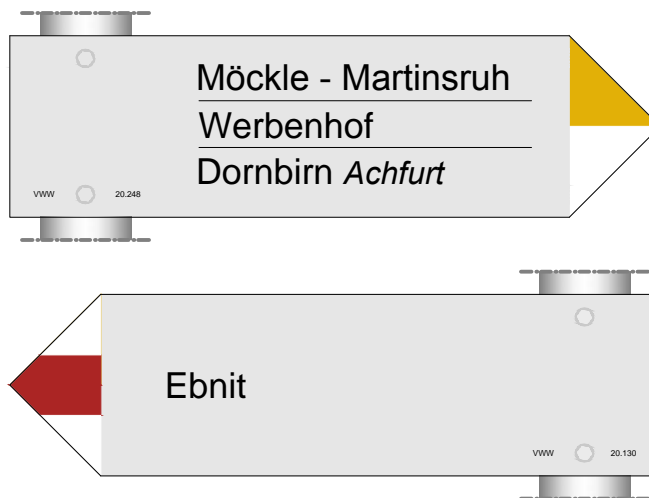

Materialstärke: 5mm

WERKSTÜCK

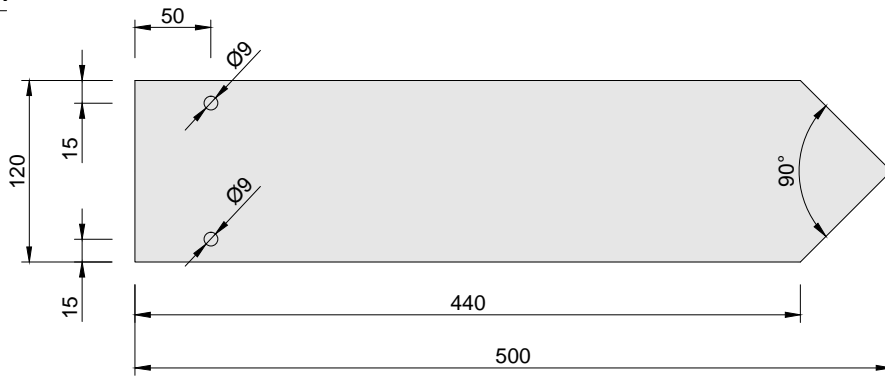

BESCHRIFTUNG DREIZEILIG

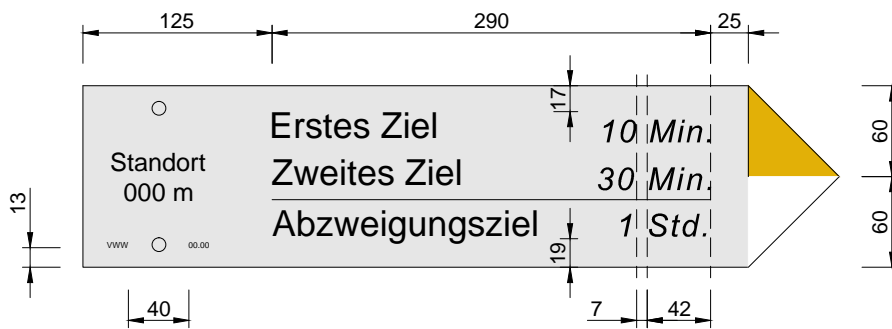

BESCHRIFTUNG EIN- UND ZWEIZEILIG

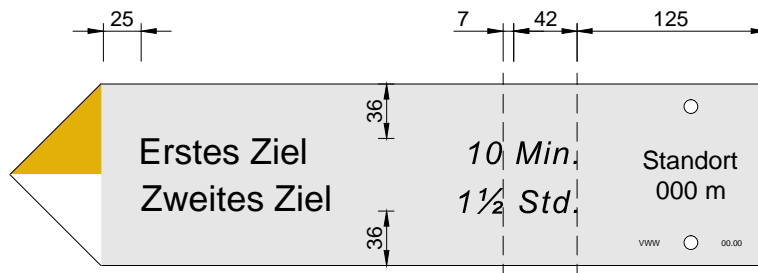

BEISPIELE AUS DER PRAXIS

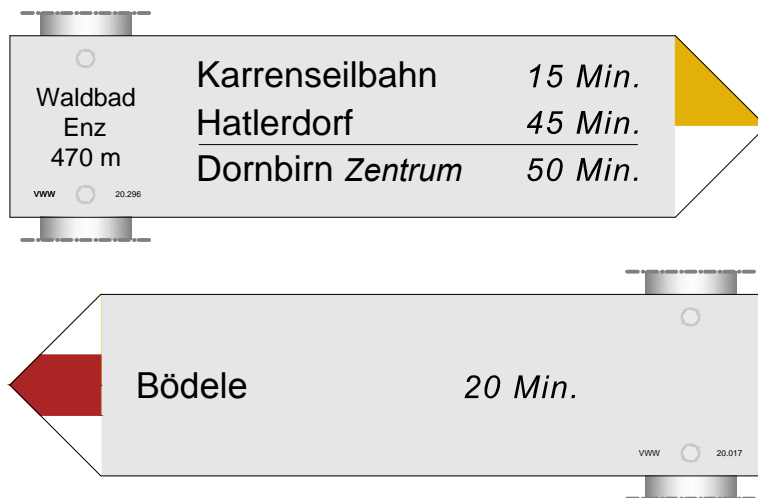

Materialstärke: 5mm

WERKSTÜCK

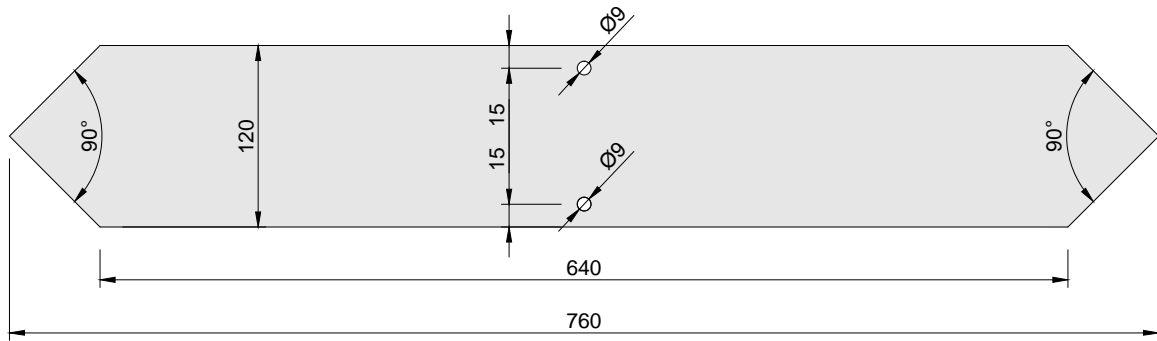

BESCHRIFTUNG EIN- UND MEHRZEILIG

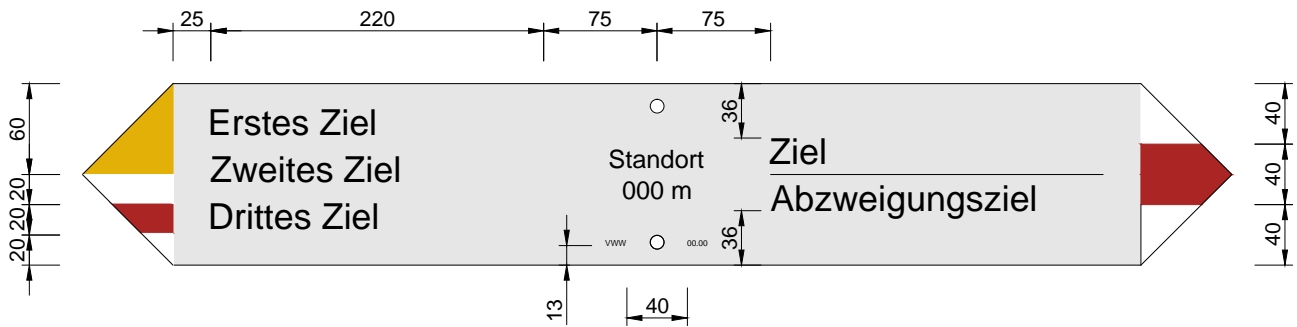

BEISPIELE AUS DER PRAXIS

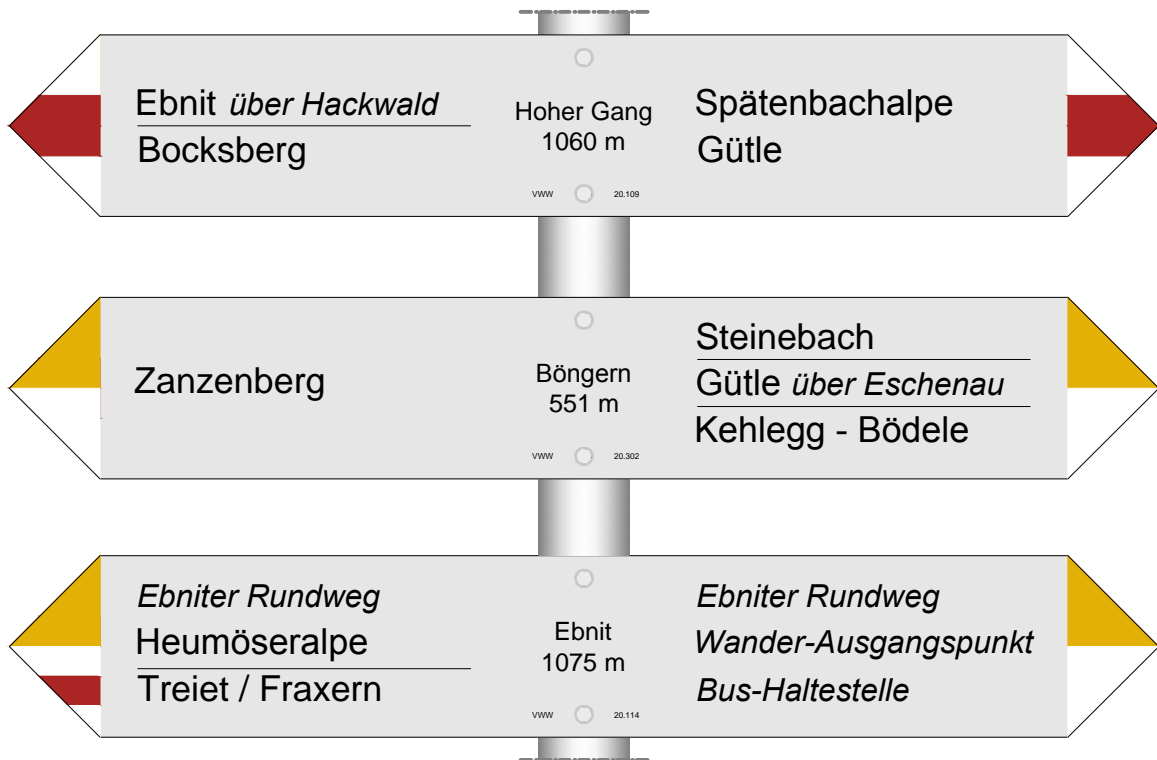

Materialstärke: 5mm

WERKSTÜCK

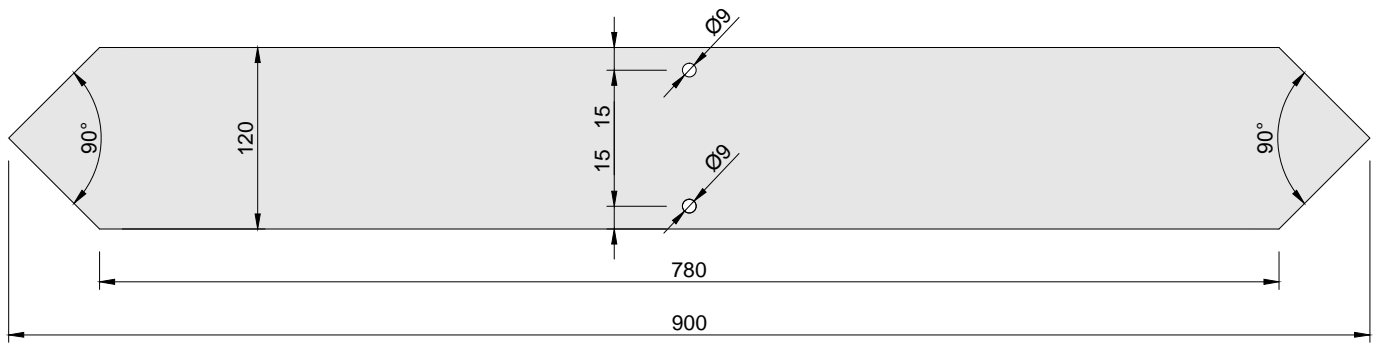

BESCHRIFTUNG EIN- UND MEHRZEILIG

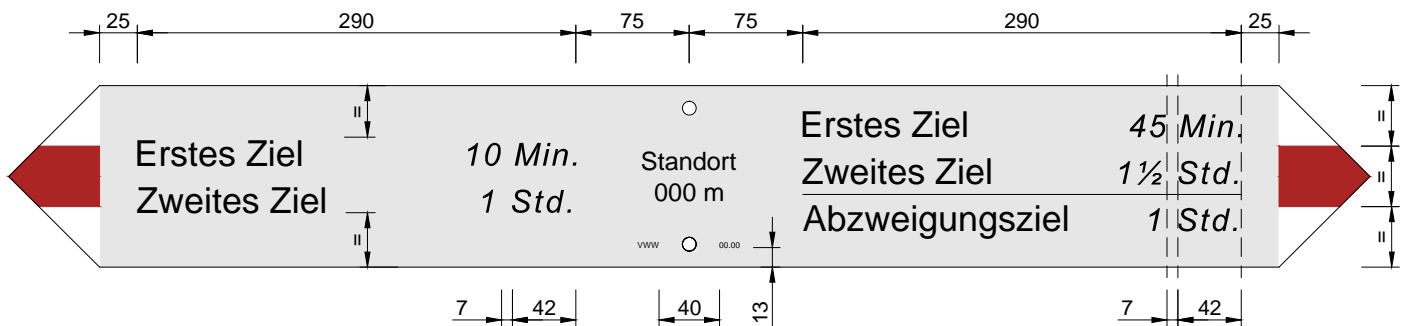

BEISPIELE AUS DER PRAXIS



Materialstärke: 5mm

WERKSTÜCK

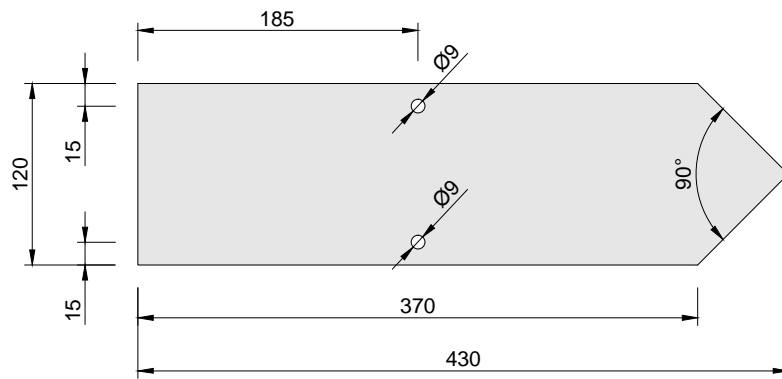

BESCHRIFTUNG EIN- UND MEHRZEILIG

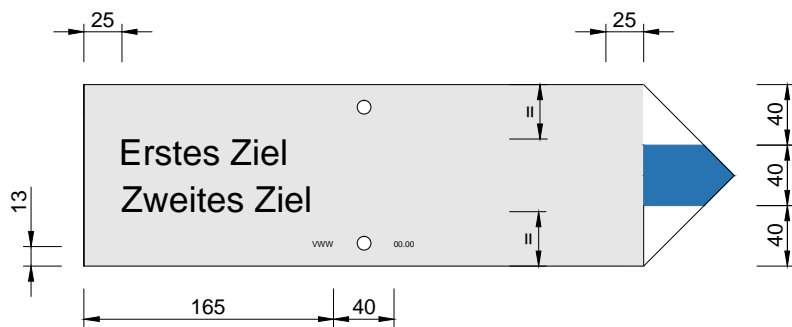

BEISPIELE AUS DER PRAXIS

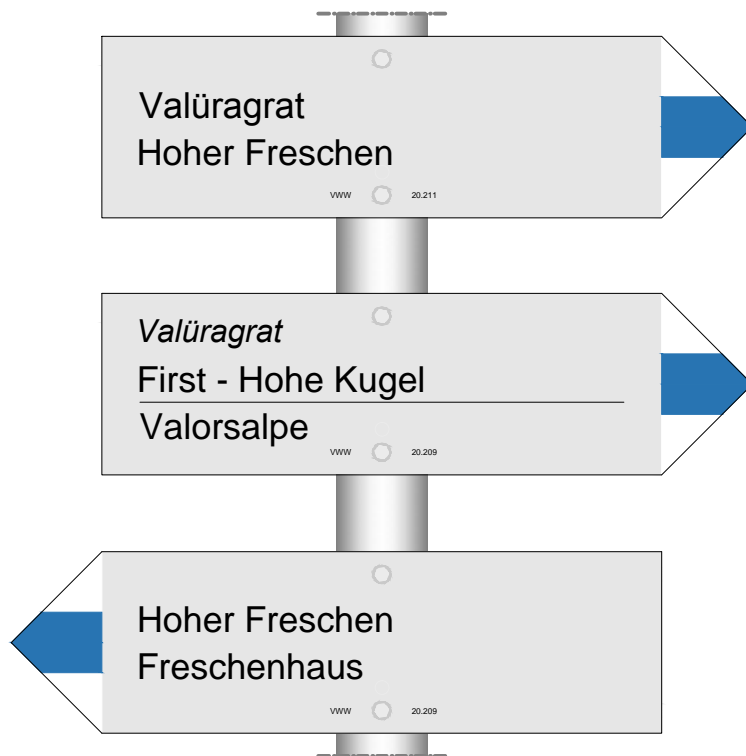

AUSNAHME
BEI KURZEM TEXT

Materialstärke: 5mm

WERKSTÜCK

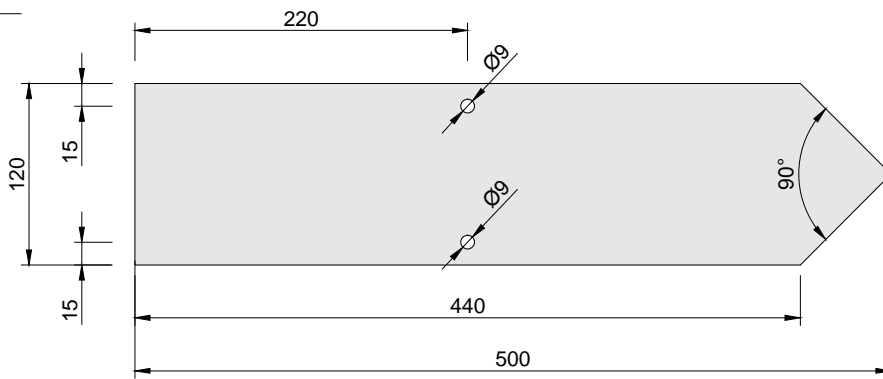

BESCHRIFTUNG EIN- UND MEHRZEILIG

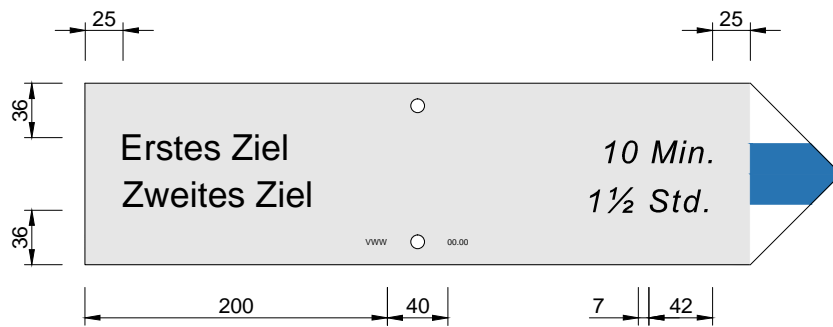

BESCHRIFTUNG - AUSNAHME DREIZEILIG (FALLS PLATZ)

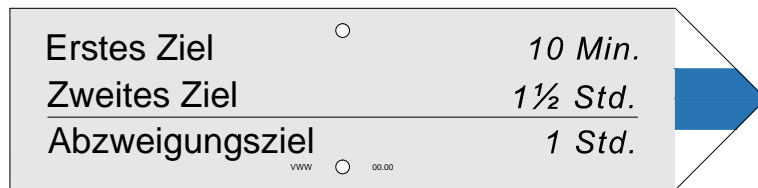

BEISPIELE AUS DER PRAXIS

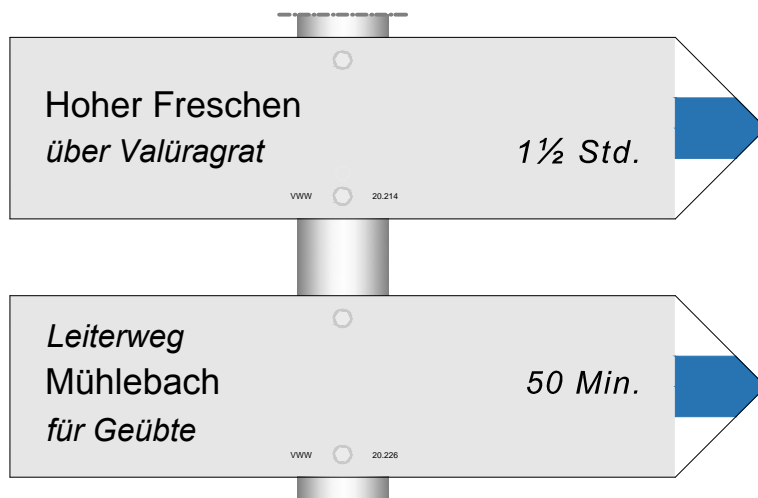

Materialstärke: 5mm

WERKSTÜCK

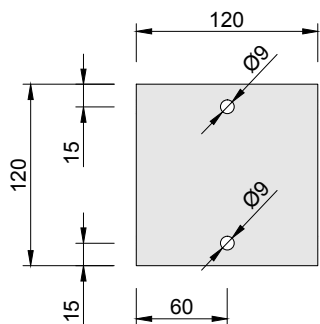

BESCHRIFTUNG EIN- ODER MEHRZEILIG
AUSRICHTUNG SCHRIFT HORIZONTAL UND VERTIKAL ZENTRIERT

BEISPIELE AUS DER PRAXIS



Materialstärke: 5mm

PIKTOGRAMME ORIGINALGRÖÖE



JAKOBSWEG 17/17mm
Hinweis: Piktogramm immer in Pfeilrichtung anbringen!



VIA ALPINA 17/26mm

BEISPIELE AUS DER PRAXIS

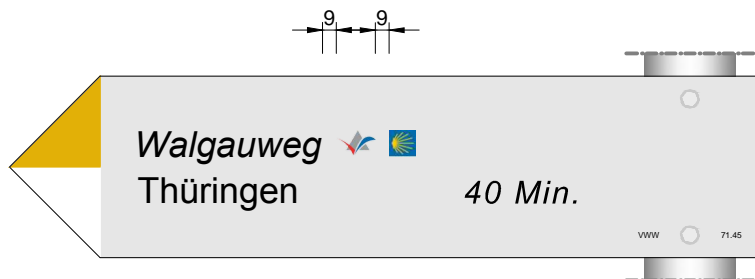
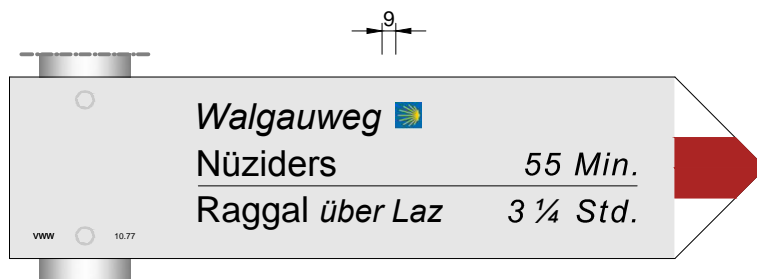

Materialstärke: 5mm

NORMEN FÜR RICHTUNGSWEISER

FORM DER TAFEL	Tafel mit rechteckiger Pfeilspitze, zwei Bohrlöchern, Kanten gefräst und entgratet, Ecken entschärft, Ausführungsvarianten und Abmessungen lt. Skizzen
MATERIAL UND GRUNDBEHANDLUNG	<p><u>Variante A:</u> Richtungsweiser ohne Schriftzug: Hartaluminium roh, Materialstärke 3 mm Beim Verfahren „Siebdruck auf Grundierung“ erfolgt einseitig eine Grundierung mit einer UV-beständigen weißen Pulverbeschichtung.</p> <p><u>Variante B:</u> Richtungsweiser mit Schriftzug „Wanderweg“: Hartaluminium, eloxiert, matt, Materialstärke 3 mm</p>
HERSTELLUNGSVERFAHREN	<p><u>Variante A:</u> Richtungsweiser ohne Schriftzug: Die Herstellung ist in folgenden 2 Verfahren üblich: <u>Verfahren „Siebdruck auf Grundierung“:</u> Grundierung in Weiß, Aufdruck der Markierungsfarben in Siebdruck, transparente Klarpulverbeschichtung <u>Verfahren „Klebefolie“:</u> Aufgeklebte Markierungsfolie</p> <p><u>Variante B:</u> Richtungsweiser mit Schriftzug „Wanderweg“: Herstellung im Verfahren „Alpinneu“ (vgl. Seite 3) Textaufdruck „Wanderweg“ (vgl. Skizzen): Schriftart Univers 55, Schriftgröße 12 mm</p> <p>Die Farbtöne entsprechen jenen der Wegweisertafeln. Die Breite der aufgedruckten Markierungsfarben beträgt bei gelb-weiß je 6 cm, bei weiß-rot-weiß je 4 cm und bei weiß-blau-weiß je 4 cm.</p> <p>Zu beachten ist, dass es beim Einfachpfeil gelb-weiß und beim Einfachpfeil mit dem Schriftzug „Wanderweg“ (Variante) sowohl links- als auch rechtsweisende Richtungsweiser gibt.</p>
HERSTELLER UND HERSTELLUNGSJAHR	An der Befestigungsstelle der Schilder (im montierten Zustand nicht sichtbar) befindet sich ein Aufdruck, ein Aufkleber oder eine Stanzung mit Angaben zum Hersteller (Herstellerkürzel) und zum Herstellungsjahr (z.B. XY 02/2022).

WERKSTÜCK

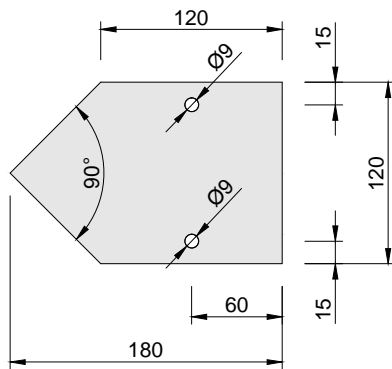

VARIANTEN

GELB-WEISS, RECHTSWEISEND

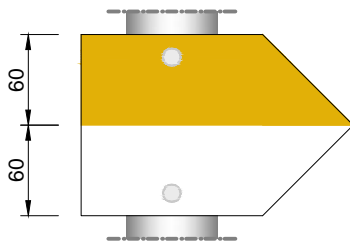

GELB-WEISS, LINKSWEISEND

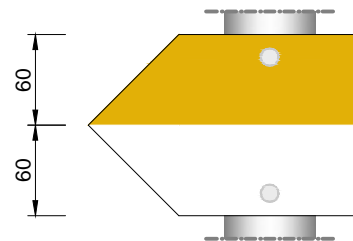

WEISS-ROT-WEISS

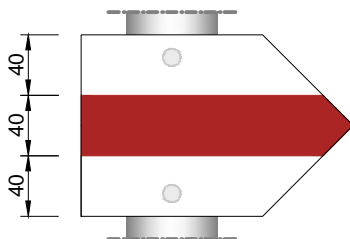

WEISS-BLAU-WEISS

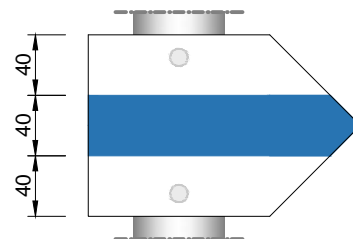

Materialstärke: 3mm

WERKSTÜCK

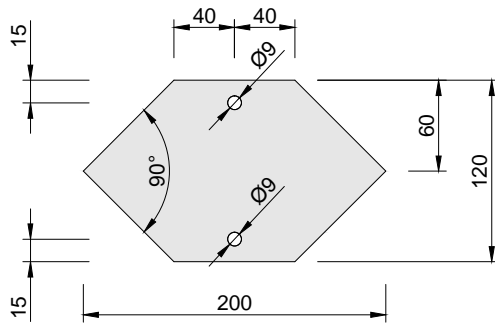

VARIANTEN

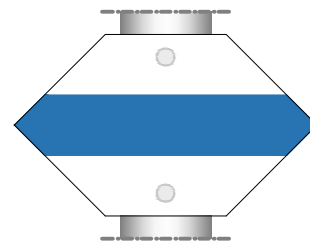
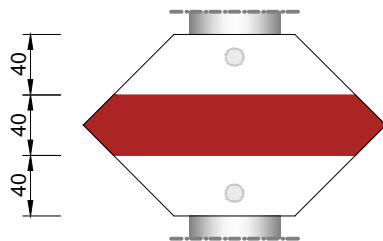
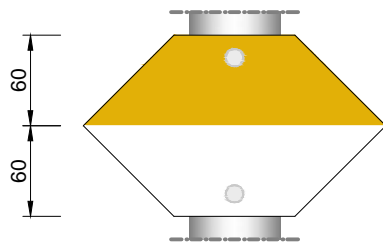

Materialstärke: 3mm

WERKSTÜCK

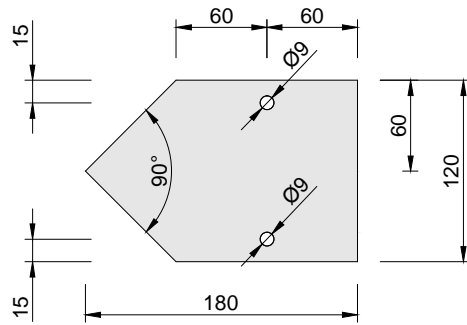

BESCHRIFTUNG EINZEILIG
AUSRICHTUNG SCHRIFT HORIZONTAL UND VERTIKAL ZENTRIERT

VARIANTEN

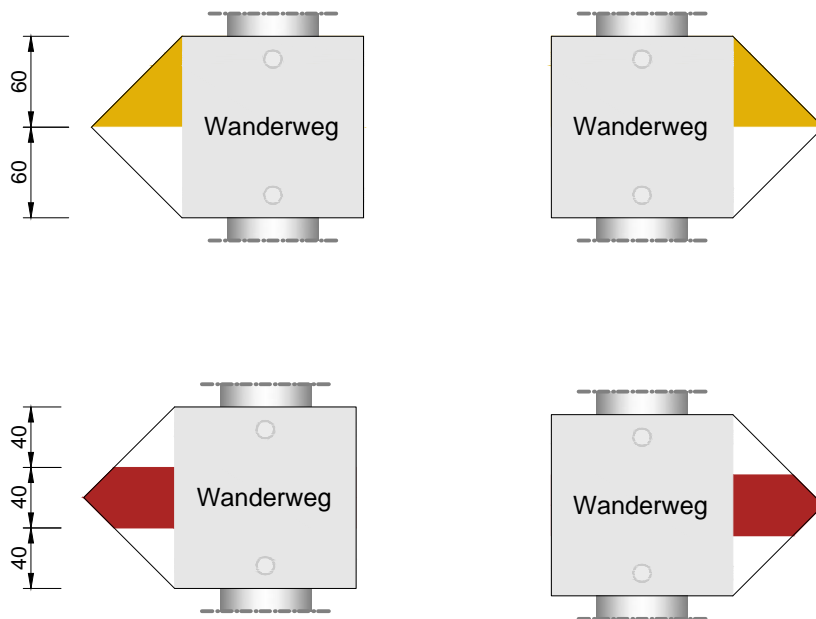

Materialstärke: 3mm

WERKSTÜCK

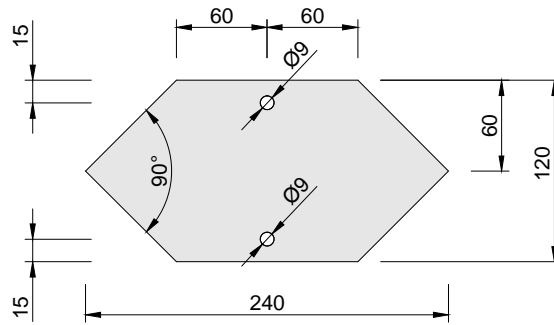

BESCHRIFTUNG EINZEILIG
AUSRICHTUNG SCHRIFT HORIZONTAL UND VERTIKAL ZENTRIERT

VARIANTEN

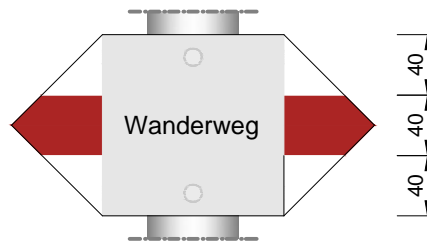
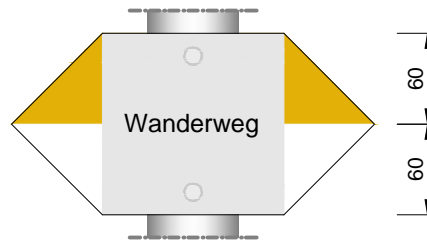

Materialstärke: 3mm

NORMEN FÜR ZUSATZTAFELN

FORM DER TAFEL	Rechteckige Tafel, 20 cm x 12 cm, mit zwei Bohrlöchern, Kanten gefräst und entgratet, Ecken entschärft, Abmessungen lt. Skizze
MATERIAL UND GRUNDBEHANDLUNG	Hartaluminium, eloxiert, matt Materialstärke 3 mm
BESCHRIFTUNGSVORLAGE	Für die gebräuchlichsten Zusatztafeln bestehen Vorlagen.
HERSTELLUNGSVERFAHREN	Je nach Gestaltung (einfarbig, mehrfarbig) und Einsatzbereich kommen verschiedene Herstellungsverfahren in Frage. Der Großteil der Zusatztafeln wird im Verfahren „Alpinneu“ gefertigt (vgl. Seite 3). Die Aufdrucke erfolgen dabei ein- oder mehrfarbig im Siebdruckverfahren (Zwei-Komponenten-Lack). Zur Nachbehandlung wird allseitig eine wetterfeste transparente Klarpulverbeschichtung aufgebracht.
HERSTELLER UND HERSTELLUNGSJAHR	An der Befestigungsstelle der Schilder (im montierten Zustand nicht sichtbar) befindet sich ein Aufdruck, ein Aufkleber oder eine Stanzung mit Angaben zum Hersteller (Herstellerkürzel) und zum Herstellungsjahr (z.B. XY 02/2022).

WERKSTÜCK

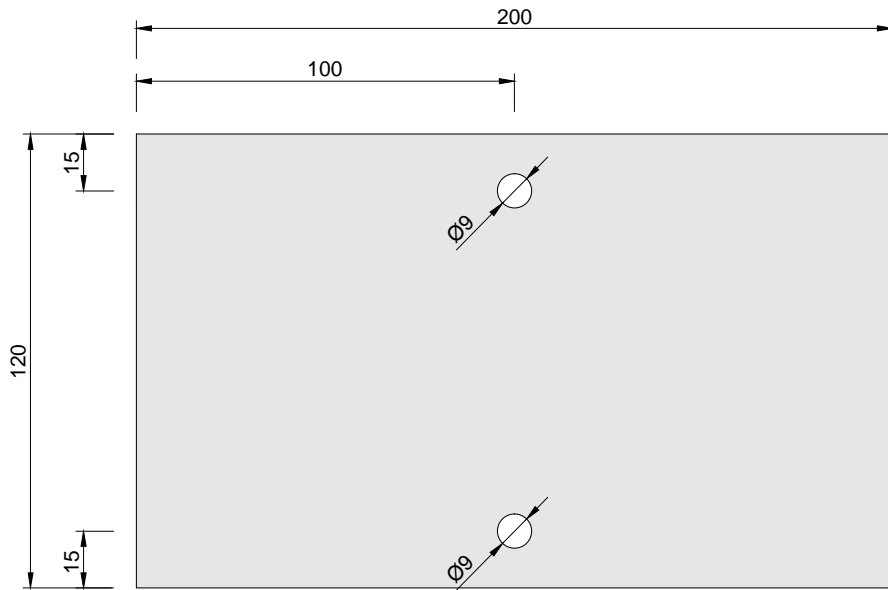

Materialstärke: 3mm

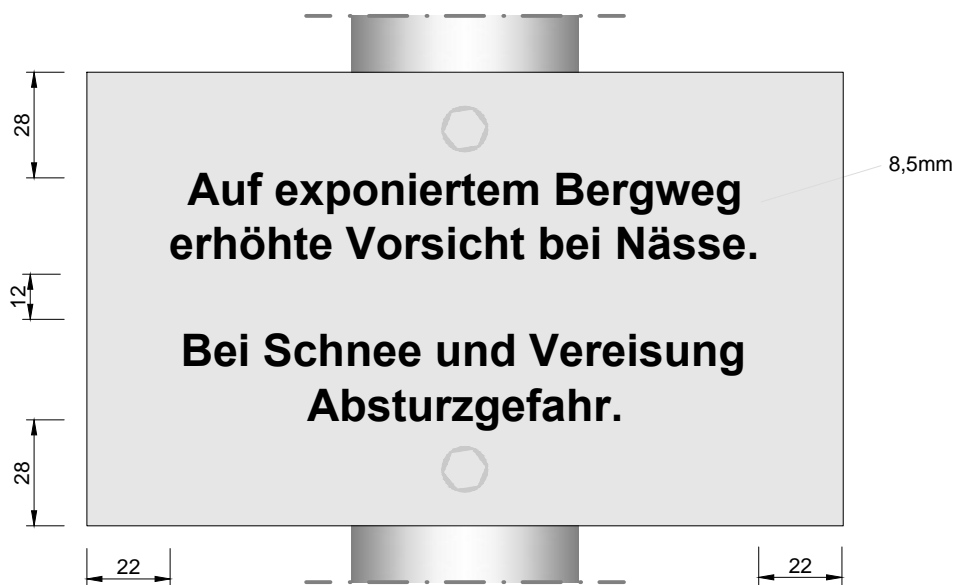
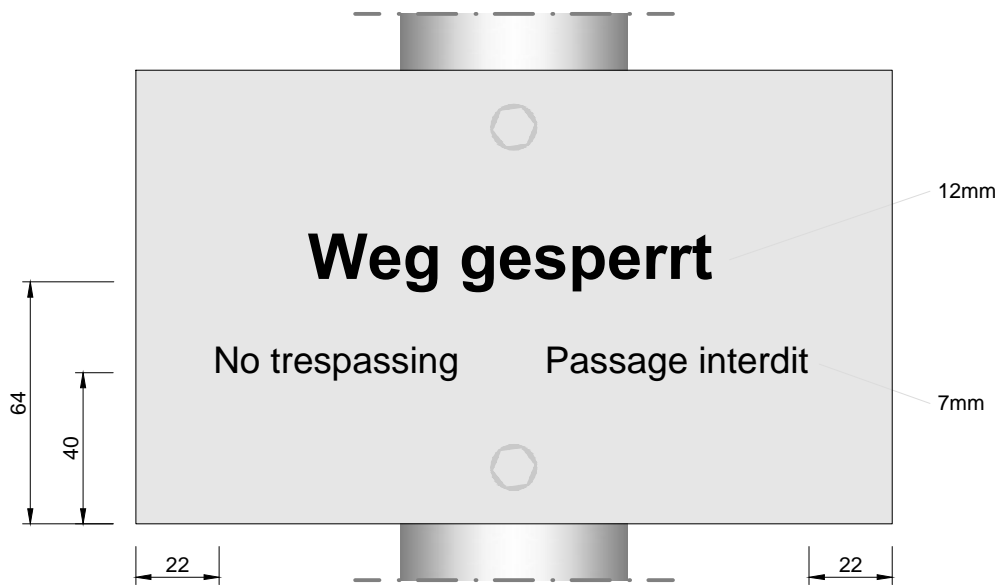

Materialstärke: 3mm

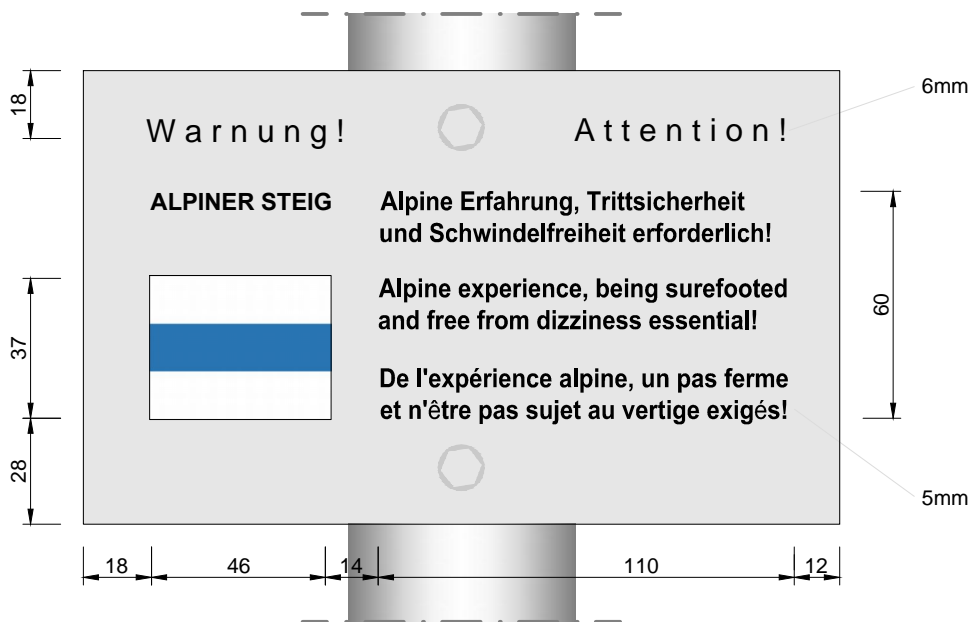
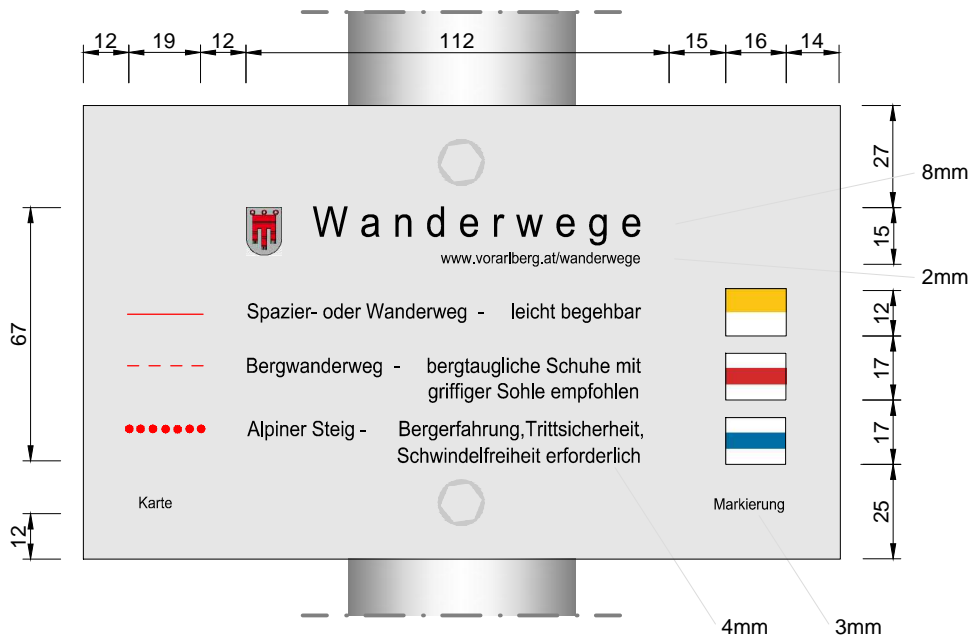

Materialstärke: 3mm

NORMEN FÜR MARKIERUNGSFOLIEN UND SONSTIGE FOLIEN

MATERIAL UND HERSTELLUNG VON MARKIERUNGSFOLIEN	<p>Die Markierungsfolien bestehen aus PVC-Polymerisat, gegossen, Dicke von Folie und Klebstoff ca. 0,10 mm, Klebstoff Acryl permanent, Farbe des Klebstoffs transparent, Temperaturverträglichkeit – 40 bis + 95 Grad Celsius. Möglichst langfristige farbliche Haltbarkeit im Außenbereich (Garantie).</p> <p>Die Grundlage einer Markierungsfolie bildet ein weißer Folienstreifen in der Gesamtbreite der fertigen Folie. Auf diese Grundlage werden gelbe, rote oder blaue Folienstreifen (Vollfolien) aufgeklebt.</p> <p>Die Farbtöne entsprechen den Markierungsaufdrucken der Wegweisertafeln (gelb: RAL-Nr. 1004, rot: RAL-Nr.3000, blau: RAL-Nr. 5015).</p> <p>Von den Herstellern werden die Folien in der Regel in ca. 100 cm langen Streifen geliefert.</p>
MARKIERUNGSFOLIEN STANDARD	<p>Die Breite der Folien für Markierungen im Wegverlauf beträgt 15 cm. Die einzelnen Streifen sind bei gelb-weiß je 7,5 cm, bei weiß-rot-weiß je 5 cm und bei weiß-blau-weiß je 5 cm breit.</p>
MARKIERUNGSFOLIEN FÜR RICHTUNGSWEISER UND PFEILSPITZEN	<p>Die Breite der Markierungsfolien für Richtungsweiser und Pfeilspitzen auf Wegweisertafeln beträgt 12 cm. Die einzelnen Streifen sind bei gelb-weiß je 6 cm, bei weiß-rot-weiß je 4 cm und bei weiß-blau-weiß je 4 cm breit.</p> <p>Bei den zum Nachkleben der Pfeilspitzen auf Wegweisertafeln vorgesehenen Folien sind folgende Farbkombinationen gebräuchlich: gelb-weiß, weiß-rot-weiß, gelb-weiß-rot-weiß, gelb-weiß-blau-weiß (selten) oder weiß-blau-weiß.</p>
SONSTIGE FOLIEN	<p>Für Wegsperrungen werden witterungsbeständige weiße Klebefolienbänder mit rotem Aufdruck „Weg gesperrt“ verwendet.</p> <p>Für Korrekturen auf Wegweisertafeln werden witterungsbeständige silberfarbene Klebefolien mit oder ohne Textaufdrucken verwendet. Die Textaufdrucken entsprechen in der Schriftart, der Schriftgröße und der Farbqualität den Standards für Wegweisertafeln.</p> <p>Für individuelle Aufschriften auf Richtungsweisern, Markierungsfolien etc. werden transparente Folien mit aufgedruckten oder aufgeklebten Texten verwendet. Die Textaufdrucken entsprechen in der Schriftart, der Schriftgröße und der Farbqualität den Standards für Wegweisertafeln.</p>

WERKSTÜCK

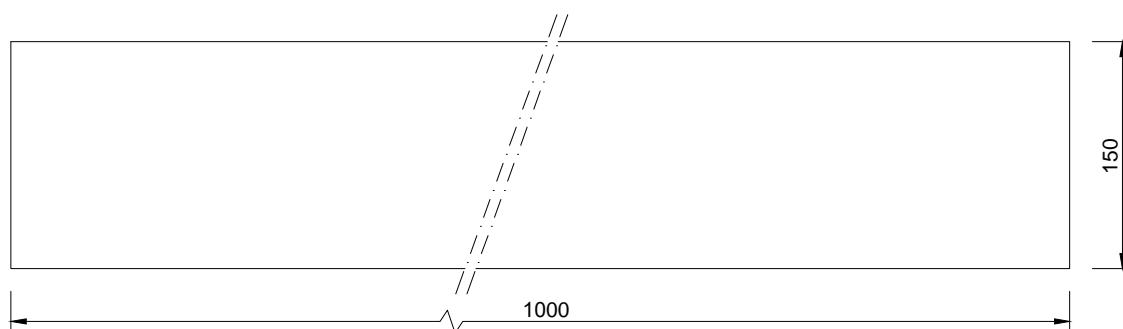

VARIANTEN

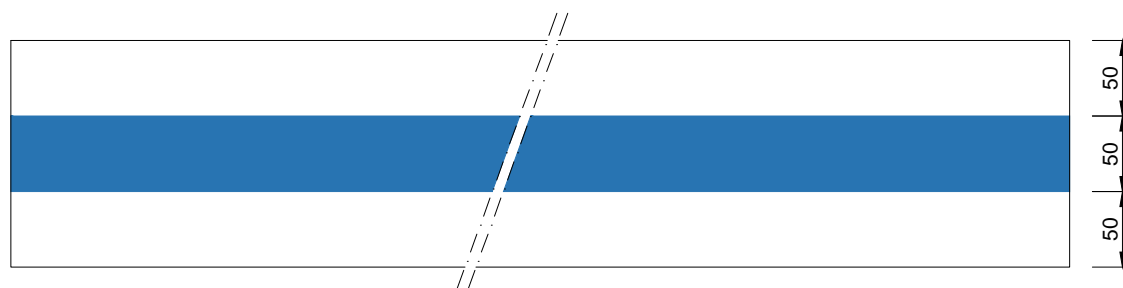
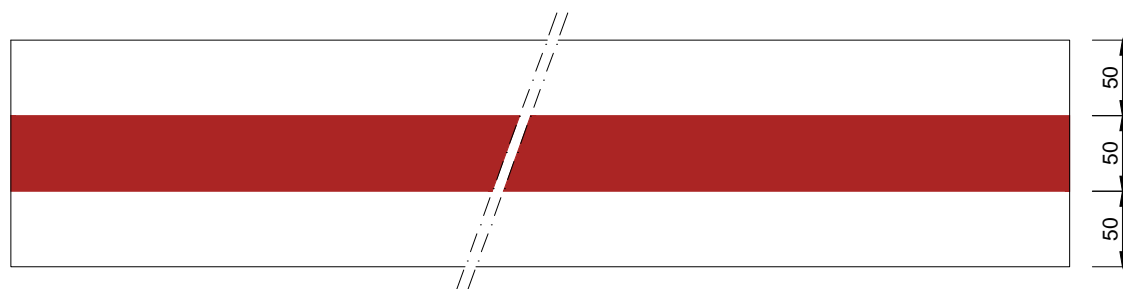
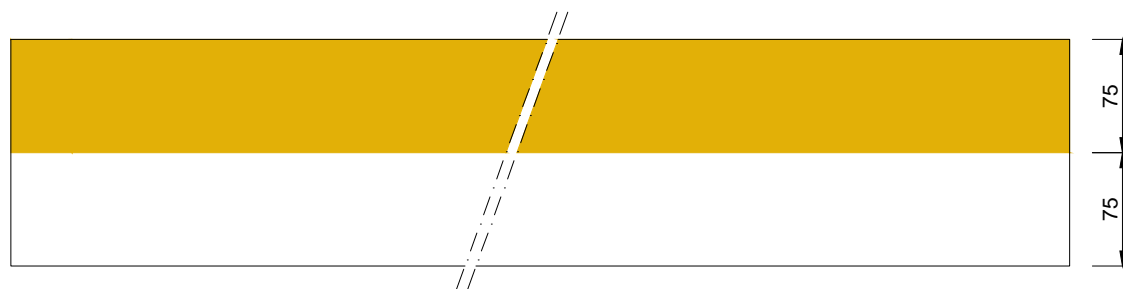

WERKSTÜCK

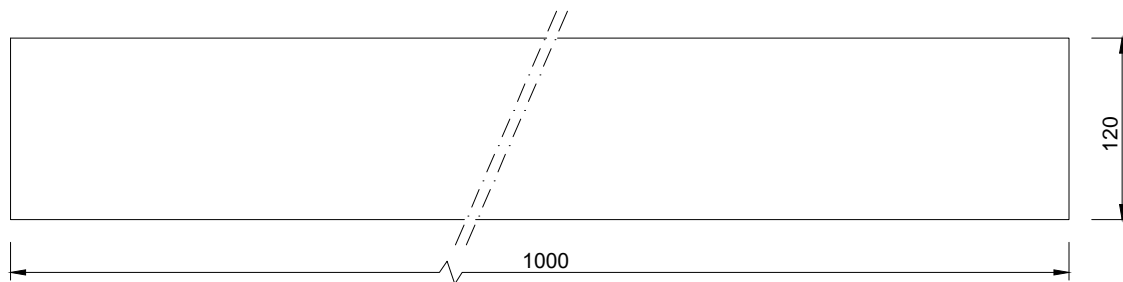

VARIANTEN

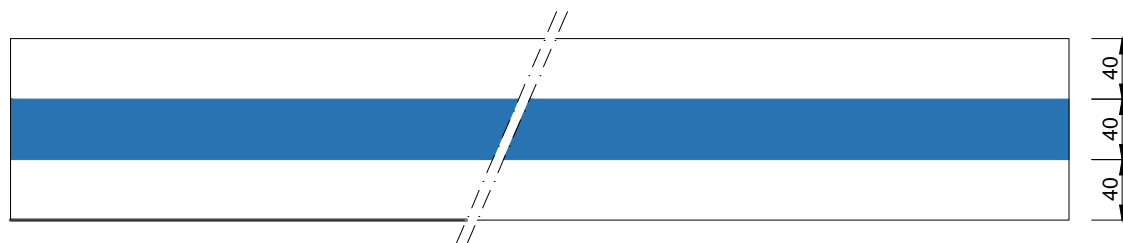
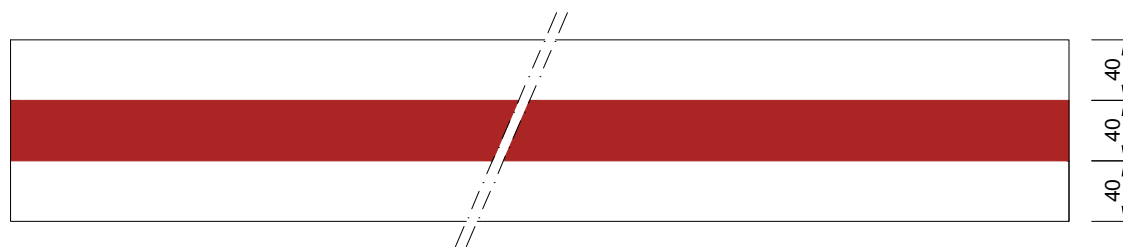
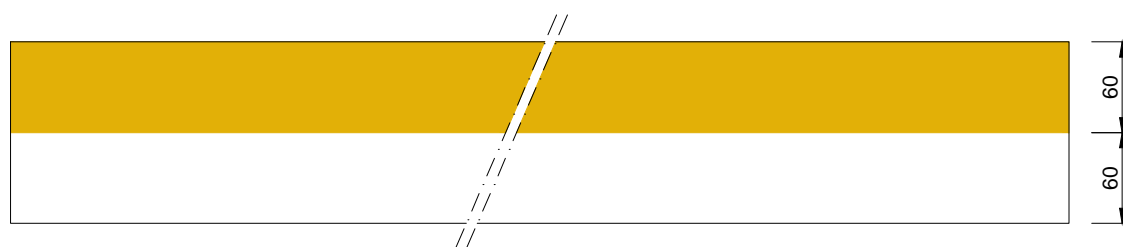

WERKSTÜCK

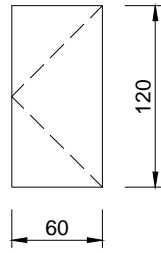

VARIANTEN

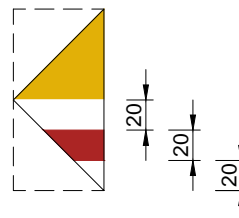
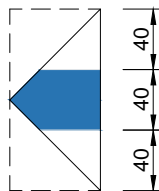
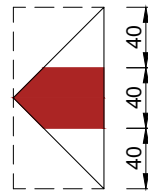
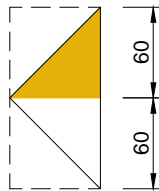

RÜCKSTANDSFREI ABLÖSBARE FOLIE

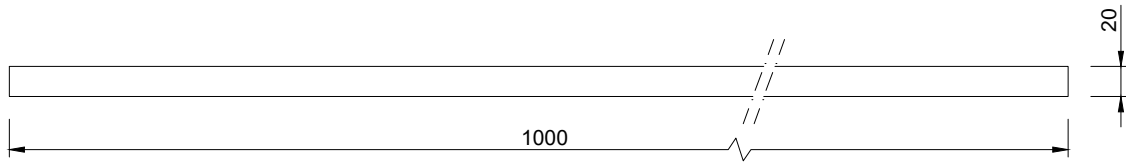

AUSRICHTUNG SCHRIFT HORIZONTAL UND VERTIKAL ZENTRIERT



KORREKTUR FOLIE

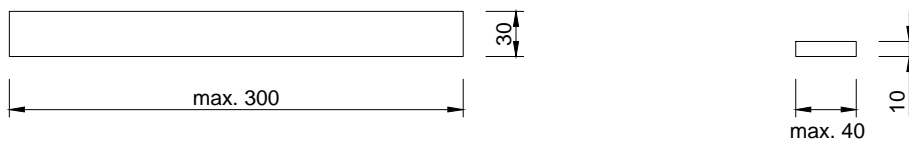

UNBEDRUCKT



AUSRICHTUNG SCHRIFT HORIZONTAL UND VERTIKAL ZENTRIERT

Variabler Text

Nummerntext

zB.: 61.027



Variabler Text und Länge Hintergrund transparent

IMPRESSUM

HERAUSGEBER	<p>Amt der Vorarlberger Landesregierung Abteilung Raumplanung und Baurecht (VIIa) Landhaus, Römerstraße 15, 6900 Bregenz</p> <p>www.vorarlberg.at/wanderwege</p>
ANSPRECHPARTNER	<p>Ing. Christoph Türtscher Tel. 0043 (0) 5574 / 511 – 27123 E-Mail: christoph.tuertscher@vorarlberg.at</p> <p>Mag. Daniela Wörz Tel. 0043 (0) 5574 / 511 – 27117 E-Mail: daniela.woerz@vorarlberg.at</p> <p>DI Manfred Kopf Tel. 0043 (0) 5574 / 511 – 27119 E-Mail: manfred.kopf@vorarlberg.at</p>